

**ТЕРМОПРЕОБРАЗОВАТЕЛИ СОПРОТИВЛЕНИЯ ПЛАТИНОВЫЕ И МЕДНЫЕ
ТСП 9507, ТСМ 9507**



Зарегистрированы в Государственном реестре средств измерений под № 50071-12.

Сертификат об утверждении типа средств измерений RU.C.32.004.A № 46757

Сертифицированы в Республике Казахстан № KZ.02.03.02445-2008/17135-04

Назначение:

Для измерения температуры подшипников, масла в подшипниках.
Крепление с помощью накидной гайки M27x2

Технические характеристики по ТУ 4211-093-02566540-2011

Пример записи при заказе:

«ТСМ 9507 164-38 ТУ 4211-093-02566540-2011»

Технические характеристики	ТСП 9507	ТСМ 9507
Диапазон измеряемых температур, °С	-50...+120	-50...+100
Номинальная статическая характеристика	50П; 100П	50М
Класс допуска	С	
Время термической реакции, с	16	20
Степень защиты от пыли и воды	IP55	
Материал защитной арматуры	12X18Н10Т; Наконечник медь М1	
Номинальное значение α , °С ⁻¹ ; (W100)	0,00391	0,00428
Диапазон условных давлений, МПа	0,63	
Устойчивость к вибрации	F3	
Вид климатического исполнения	В1	
Масса, кг, не более	0,31...0,67	0,31...0,47
Средняя наработка до отказа, ч	70000	

СХЕМА СОЕДИНЕНИЙ

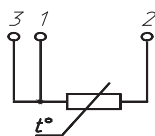

Сх.3

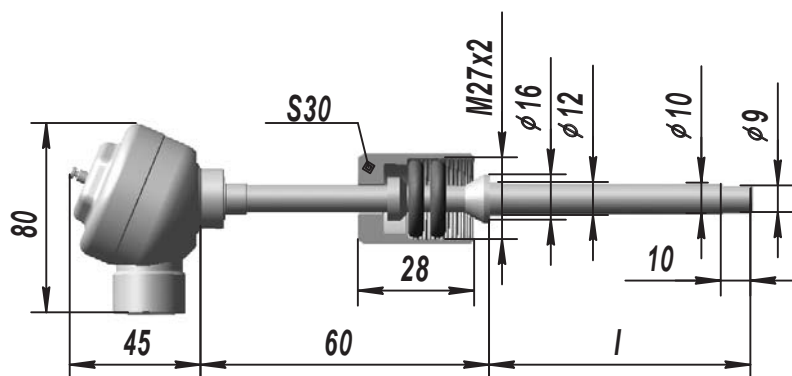

ТСМ 9507			
Конструк. исполнение	L, мм	НСХ	Масса, кг
.164-38	20	50М	0,31
-39	25		0,32
-40	32		0,32
-41	40		0,32
-42	50		0,33
-43	60		0,33
-44	80		0,34
-45	100		0,35
-46	120		0,36
-47	160		0,37
-48	200		0,39
-49	250		0,40
-50	320		0,41
-51	400		0,44
-52	500		0,47

ТСП 9507			
Конструк. исполнение	L, мм	НСХ	Масса, кг
.164-00	20	50П	0,31
-01		100П	
-02	25	50П	0,32
-03		100П	
-04	32	50П	0,32
-05		100П	
-06	40	50П	0,32
-07		100П	
-08	50	50П	0,33
-09		100П	
-10	60	50П	0,33
-11		100П	
-12	80	50П	0,34
-13		100П	
-14	100	50П	0,35
-15		100П	
-16	120	50П	0,36
-17		100П	
-18	160	50П	0,37
-19		100П	
-20	200	50П	0,39
-21		100П	
-22	250	50П	0,40
-23		100П	
-24	320	50П	0,41
-25		100П	
-26	400	50П	0,44
-27		100П	
-28	500	50П	0,47
-29		100П	
-30	630	50П	0,51
-31		100П	
-32	800	50П	0,54
-33		100П	
-34	1000	50П	0,59
-35		100П	
-36	1250	50П	0,67
-37		100П	

По вопросам продаж и поддержки обращайтесь:

Астана +7(7172)727-132, Волгоград(844)278-03-48, Воронеж(473)204-51-73, Екатеринбург(343)384-55-89, Казань(843)206-01-48, Краснодар(861)203-40-90, Красноярск(391)204-63-61, Москва(495)268-04-70, Нижний Новгород(831)429-08-12, Новосибирск(383)227-86-73, Ростов-на-Дону(863)308-18-15, Самара(846)206-03-16, Санкт-Петербург(812)309-46-40, Саратов(845)249-38-78, Уфа(347)229-48-12

www.omsketalon.nt-rt.ru || ots@nt-rt.ru